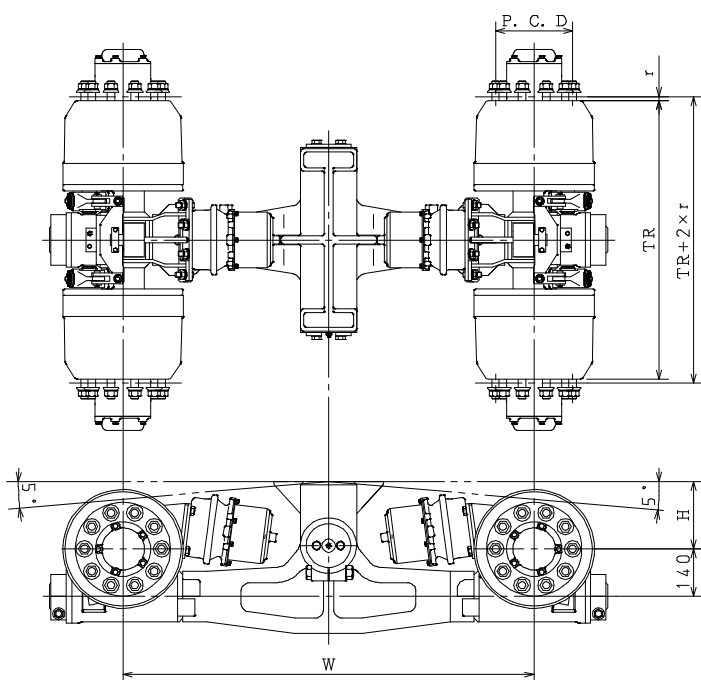

低床型／標準型

特徴

ウォーキング・ビーム中心を基準に揺動(ローリング)、センター・ピンを基準にウォーキングビームが前後方向に回転運動(ピッチング)が可能なアクスル

- ・建設機械等、様々な重量物運搬用のトレーラに最適
- ・組合せ次第で軸重UPが可能
2軸16輪仕様で最大40tまで許容

諸元

型式 Type	許容軸重 Axle load (kg)	ブレーキサイズ Brake size (mm)	ホイール 取付面距離 Track TR (mm)	軸距 Wheel base W (mm)	高さ Height H (mm)	ホイール取付ボルト		重量 Weight (kg/セット)
						ホイール取付ボルト	P.C.D (mm)	
低床型 Low loader	20,000	φ 310 × 200	826	1,200	200	10-M22 × 1.5	225	1,020
標準型 Standard	20,000	φ 406.4 × 216	896	1,300	255	8-M20 × 1.5	285	1,200